



WL25 Radlader

Der Radlader für mehr Flexibilität

Beengte Räumlichkeiten brauchen vor allem eins: hohe Flexibilität. Genau das bietet der Wacker Neuson Radlader WL25 mit seinen drei unterschiedlichen Fahrerständen. Wählbar sind Kabine, Fahrerschutzdach fest und Fahrerschutzdach klappbar. Damit kann die Maschine individuell auf die jeweilige Arbeitsumgebung angepasst werden.

Highlights

- Hohe Produktivität dank niedrigem Vorderwagen
- Klappbares Fahrerschutzdach EPS (Easy Protection System)
- Kippbare Kabine und optimaler Servicezugang
- Maximale Traktion durch Knick-Pendelgelenk
- Der Radlader als Geräteträger

Technische Daten

Hydraulik

Arbeitsdruck Hydraulik	185,0 bar
Fördermenge	45,0 l/min
Tankinhalt	27,0 l

Mechanische Leistungsangaben

Fahrgeschwindigkeit Stufe 1	0,0 - 7,0 km/h
Fahrgeschwindigkeit Stufe 2	0,0 - 20,0 km/h

Mechanische Angaben

Betriebsgewicht	2.380,0 kg
Schaufelinhalt	0,30 m ³

Verbrennungsmotor

Kühlung	Wasserkühlung
Zylinder	3,0
Hubraum	1.662,0 cm ³
Tankinhalt	45,0 l
Ölfüllung max.	6,0 l

Betriebsleistung	18,4 kW
Betriebsdrehzahl	2.800,0 1/min
Starterbatterie Spannung	12,0 V
Batterie Kapazität (Nennwert)	85,0 Ah
Motorhersteller	Perkins
Motorbezeichnung	403J-17T

Umweltkenndaten

Schalldruckpegel LpA	82,0 dB(A)
----------------------	------------

Betriebsstoffe

Kühlmittel Menge	7,5 l
Hydrauliköl Menge	36,0 l

Fahrwerk

Arbeitsdruck Hydraulik	450,0 bar
Fördermenge	78,0 l/min
Bereifung	10 x 16,5

Abmessungen

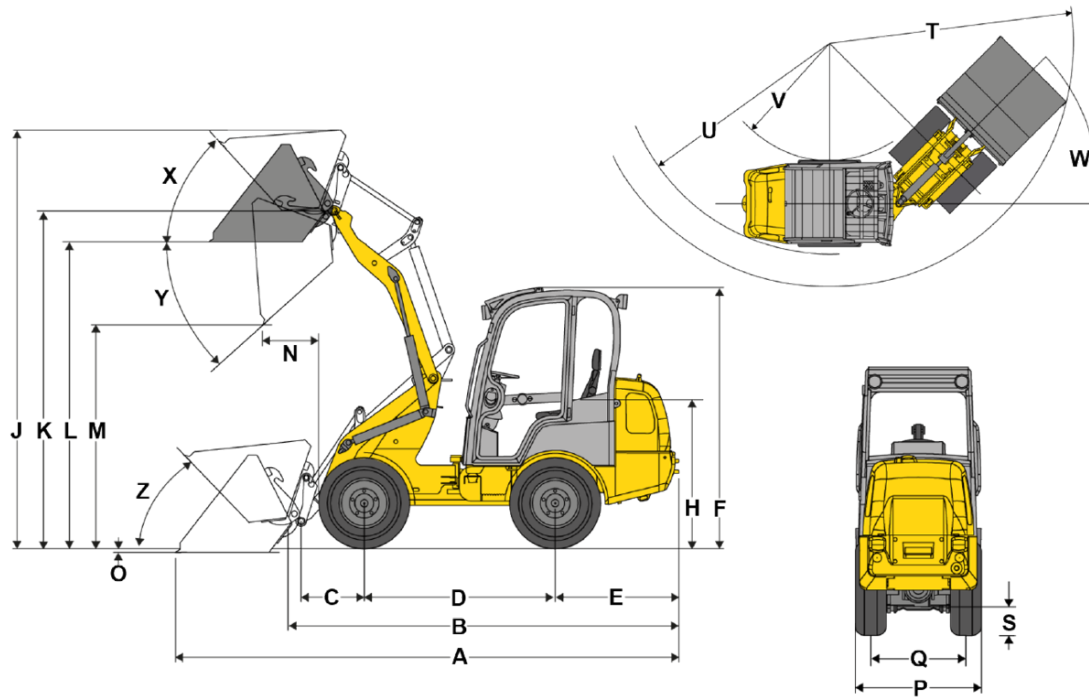

A	Gesamtlänge	4.100 mm
B	Gesamtlänge ohne Schaufel	3.321 mm
C	Schaufeldrehpunkt (bis Achsmitte)	534 mm
D	Radstand	1.623 mm
E	Hecküberhang	1.054 mm
F	Höhe mit Fahrerschutzdach (fest)	2.245 mm
	Höhe mit Fahrerschutzdach klappbar (EPS)	2.360 mm
	Höhe mit Fahrerschutzdach klappbar (EPS), umgeklappt	1.843 mm
	Höhe mit Kabine	2.270 mm
H	Sitzhöhe	1.320 mm
J	Gesamtarbeitshöhe	3.521 mm
K	Schaufeldrehpunkt (max. Hubhöhe)	2.871 mm
L	Überladehöhe	2.553 mm
M	Ausschütthöhe	2.022 mm
N	Reichweite (bei M)	277 mm
O	Schürftiefe	71 mm
P	Gesamtbreite	1.194 mm
Q	Spurweite	940 mm
S	Bodenfreiheit	230 mm
T	Radius maximal	2.911 mm
U	Radius am Außenrand	2.593 mm
V	Innenradius	1.343 mm
W	Knickwinkel	45 °
X	Rückrollwinkel bei max. Hubhöhe	47 °
Y	Auskippwinkel	44 °
Z	Rückrollwinkel am Boden	48 °